

Interne Struktur Serie XMC J-SPX (für emulgiertes Öl)

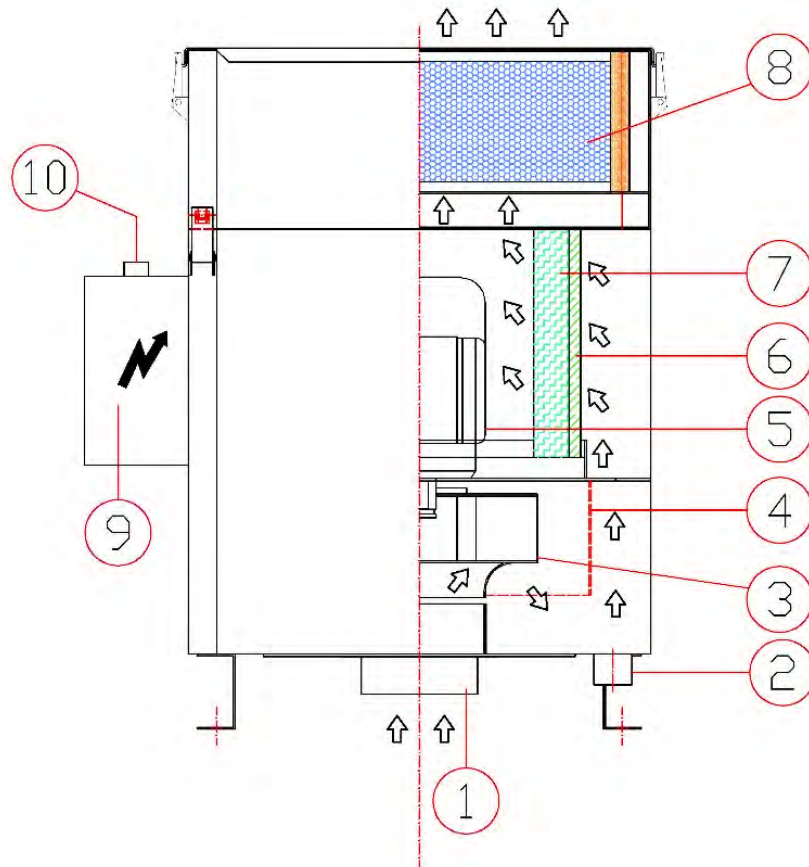

POS.	BESCHREIBUNG
1	Ansaugöffnung
2	Drainagemuffe \varnothing 40 mm
3	Gebälse mit hoher Förderleistung
4	Selbstreinigendes Zentrifugiersystem TCE (<i>True Centrifugal Effect</i>)
5	Dreiphasig Drehstrom-Motor mit niedrigem Verbrauch
6	Filterkartusche mit mittlerer Effizienzklasse F9 (nach EN 779 Normen)
7	Synthefiltersatz Effizienzklasse M6 (nach EN 779 Normen)
8	Mechanischer Nachfilter PX - Filtrationsniveau 95%, Effizienz E11 EPA Klasse (nach EN 1822 Normen)
9	Schalttafel mit Überlastschalter
10	LED-Anzeiger für Überwachung des Filterstatus

Abmessungen Serie XMC J-SPX

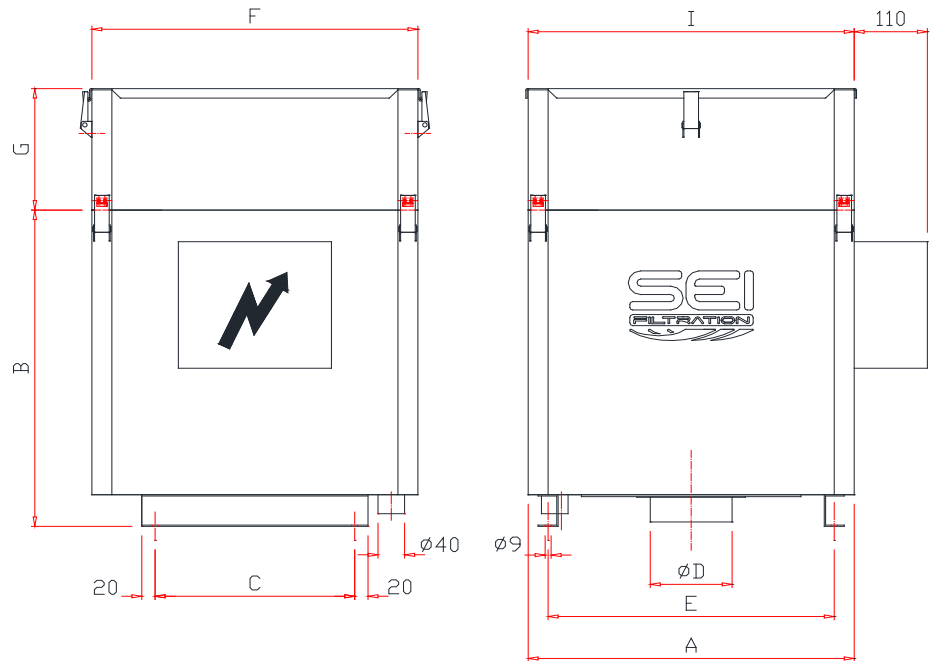

MODELL	GEWICHT KG	A	B	C	D	E	NACHFILTER PX		
							F	G	I
XMC 400 J-SPX	40	380	445	190	100	320	380	120	380
XMC 500 J-SPX	52	420	480	230	125	360	420	190	420
XMC 1000 J-SPX	67	490	530	300	150	430	490	190	490
XMC 1500 J-SPX	95	590	630	400	200	530	590	190	590
XMC 2000 J-SPX	123	650	680	460	200	590	650	190	650

*Abmessungen in mm. Daten und Merkmalen können ohne Warnung modifiziert werden.